

品番	色	仕様
J O-4 2 0 M-W H	ホワイト	パレットHG (PTH-S002)
② J O-4 2 0 M-I V	アイボリー	パレットHG (PTH-S406)
③ J O-4 2 0 M-L B	ライトブラウン	パレットHG (PTH-S145)

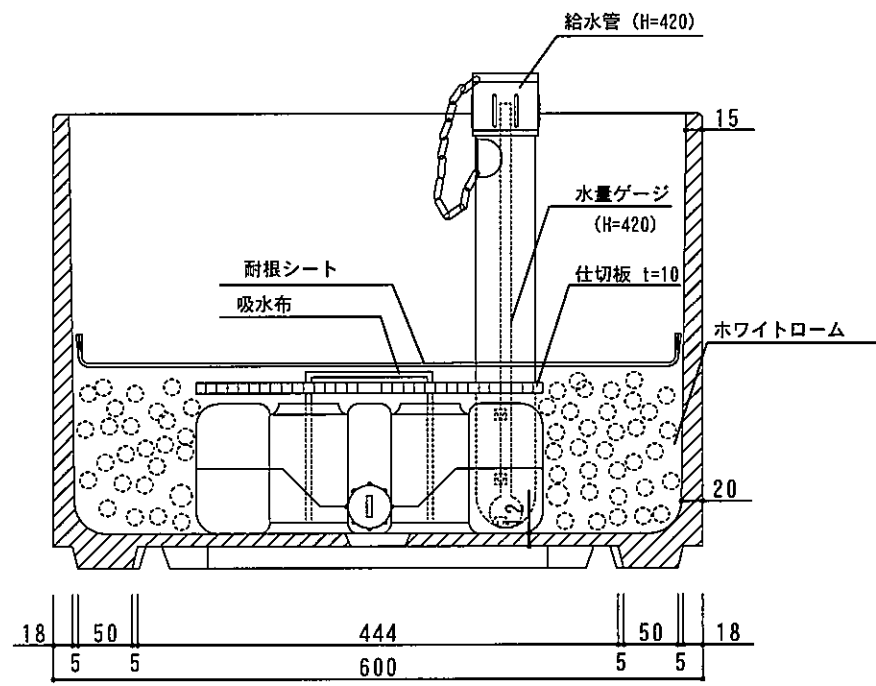
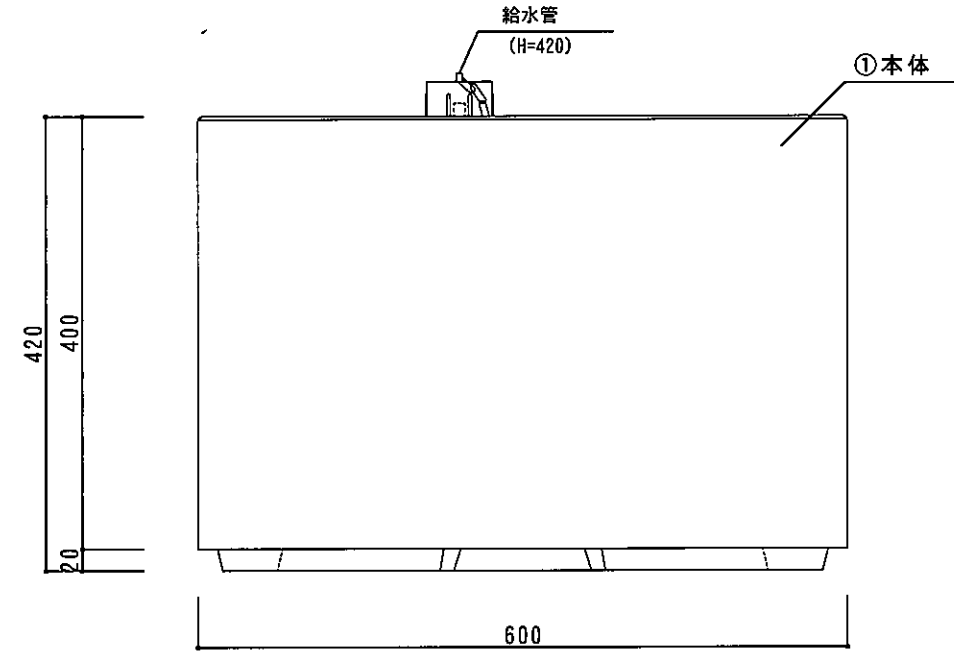
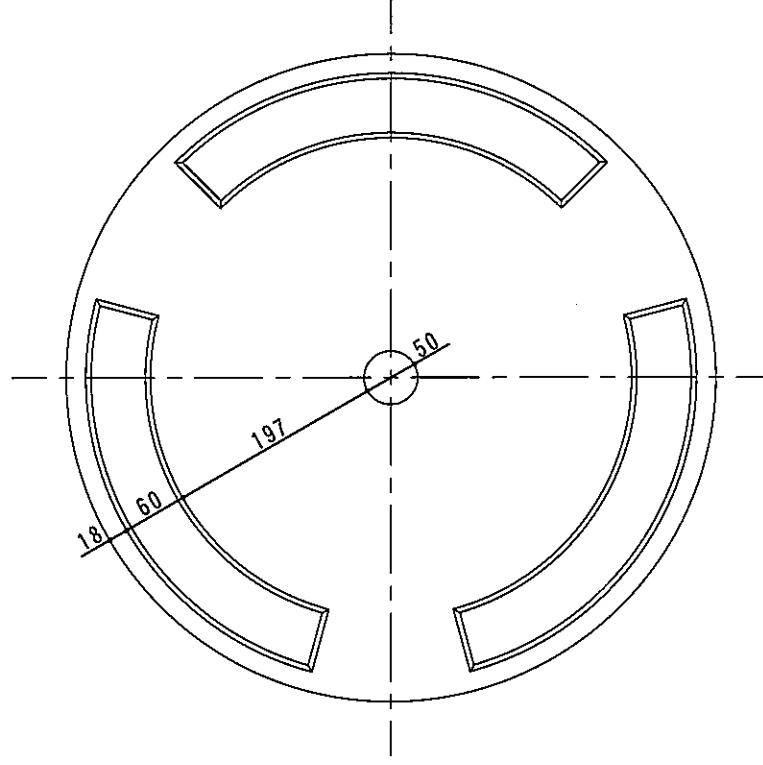
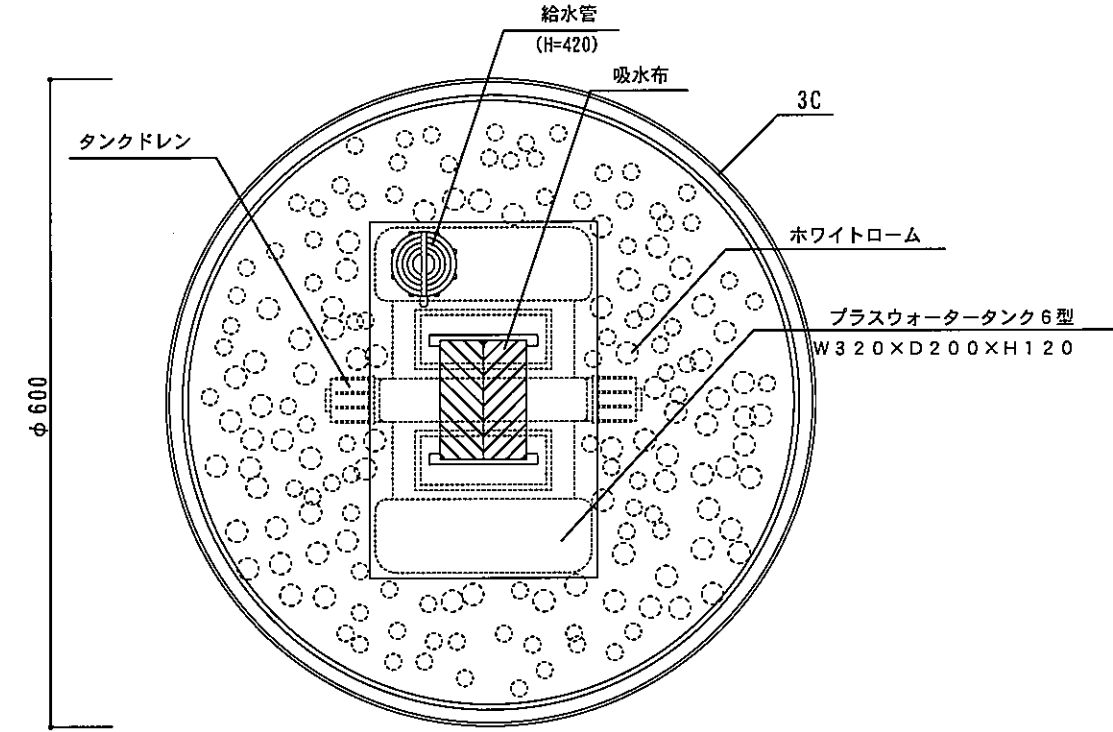

①	本体	GRC (ガラス繊維強化セメント) 複層左官材ほうき掃き (ヨコ) 仕上
部品 No.	名称	材質・仕様

日付	担当	記事
① 2009.10.1	新沼	本体仕上げ材変更 パレット (PT-S00) → パレットHG (PTH-S00)
② 2012.5.9	新沼	新色、アイボリー・ライトブラウン追加
③		

品名	② プランター ジョイナス420 丸型 ホワイト/アイボリー/ライトブラウン
品番	③ J O-4 2 0 M-W H / I V / L B
重量・容量	29 kg / 99 リットル

作成年月日	2008.8.1
縮尺	1/7
株式会社 トーシンコーポレーション	

寸法誤差 / ± 5

品番	色	仕様
J O-4 2 0 D-WH	ホワイト	パレットHG (PTH-S002)
② J O-4 2 0 D-IV	アイボリー	パレットHG (PTH-S406)
② J O-4 2 0 D-LB	ライトブラウン	パレットHG (PTH-S145)

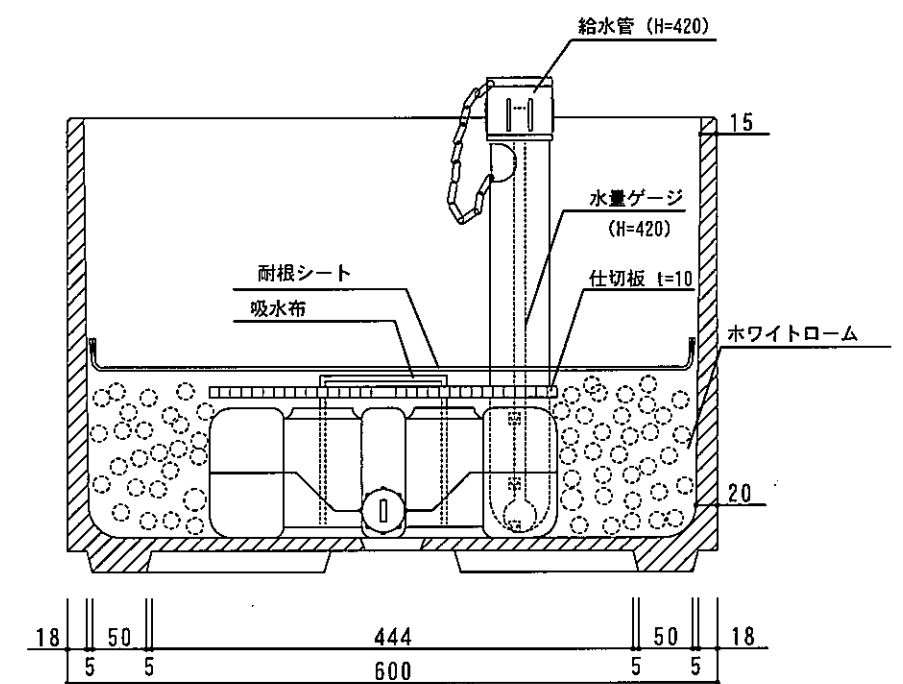
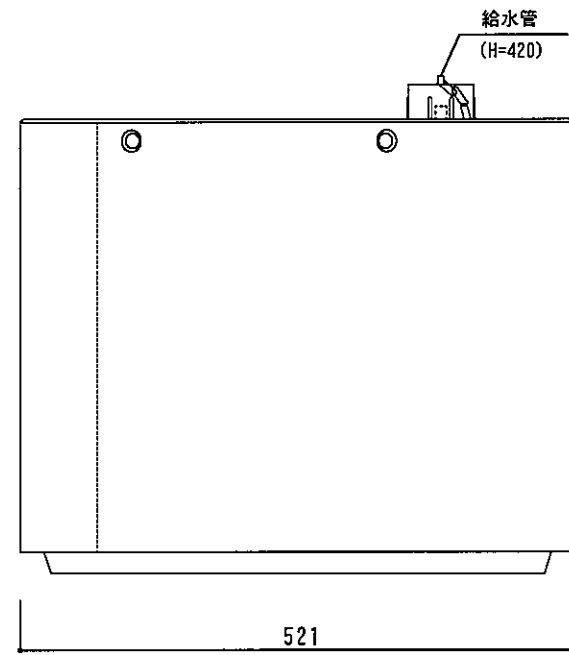
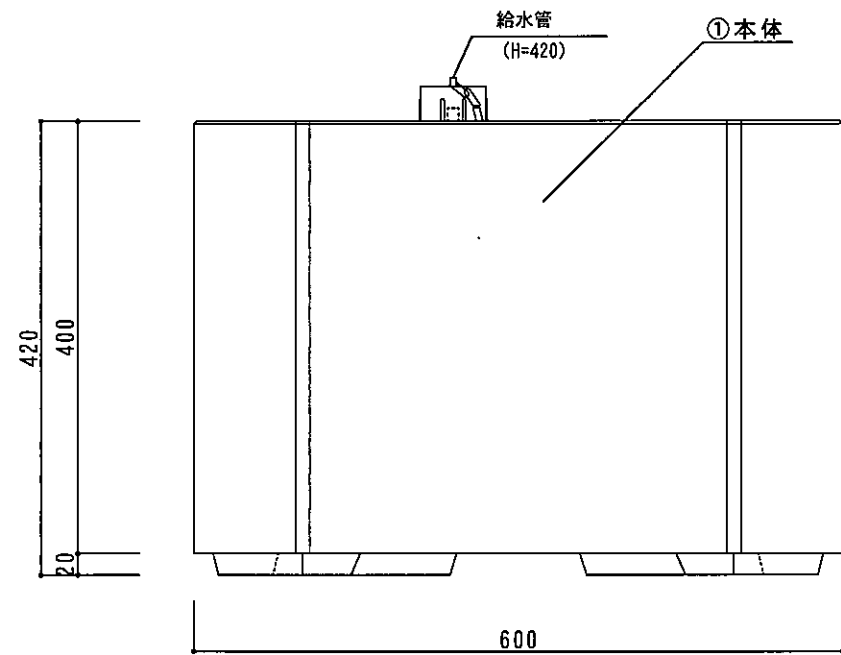
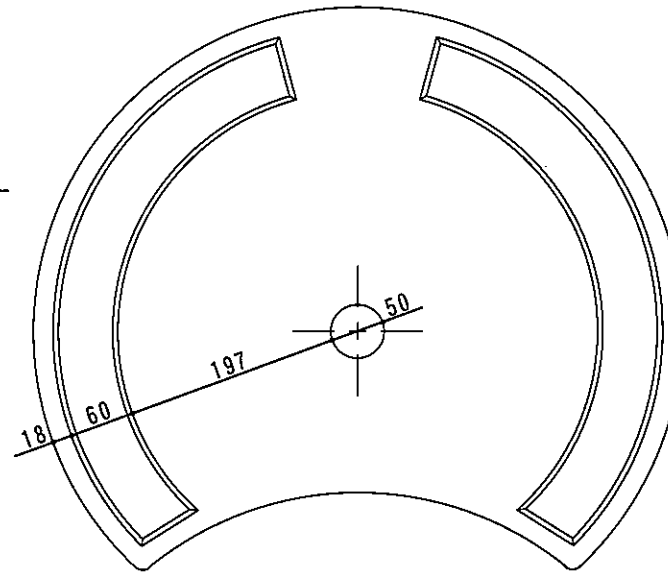
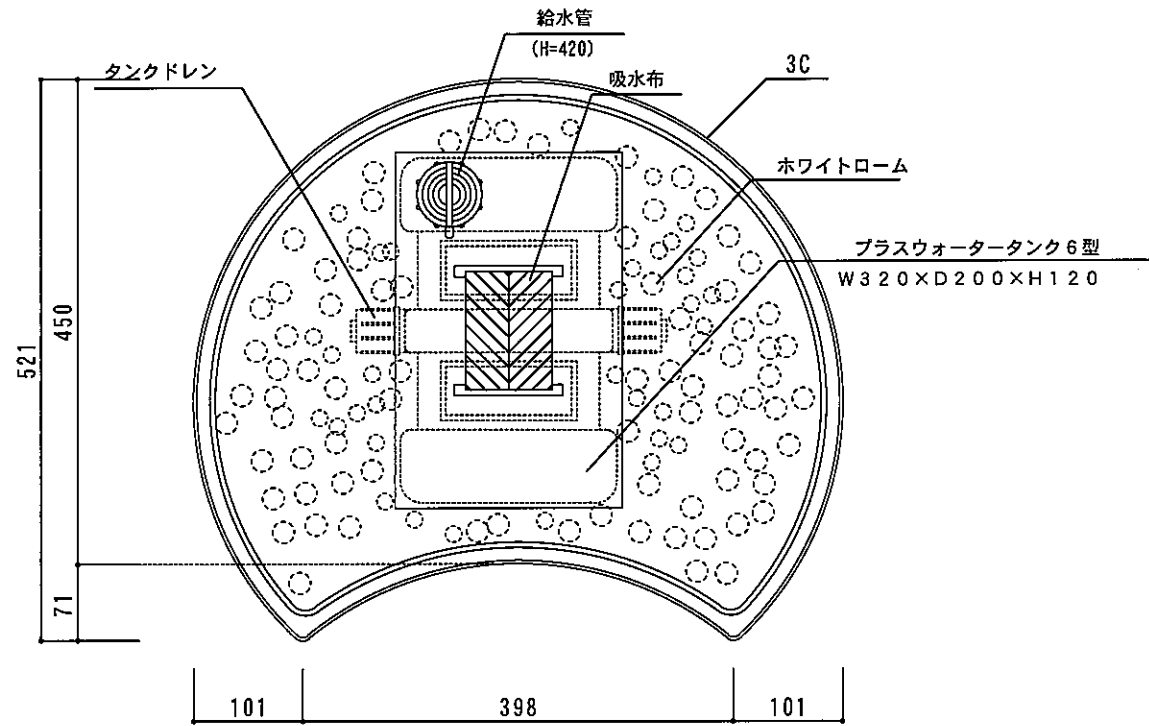

日付	担当	記事
① 2009. 10. 1	新沼	本体仕上げ材変更 パレット(P T-S00)→パレットHG(PTH-S00)
② 2012. 5. 9	新沼	新色、アイボリー・ライトブラウン追加
③		

寸法誤差/±5

品名	② プランター ジョイナス420 D型 ホワイト/アイボリー/ライトブラウン	部 品 No.	① 本 体	GRC (ガラス繊維強化セメント) 複層左官材ほうき掃き (ヨコ) 仕上
品番	② J O-4 2 0 D-WH / IV / LB	作成年月日	縮 尺	材質・仕様 2008. 8. 1 1 / 7
重量・容量	29 kg / 82 リットル	株式会社 トーシンコーポレーション		