

上面図

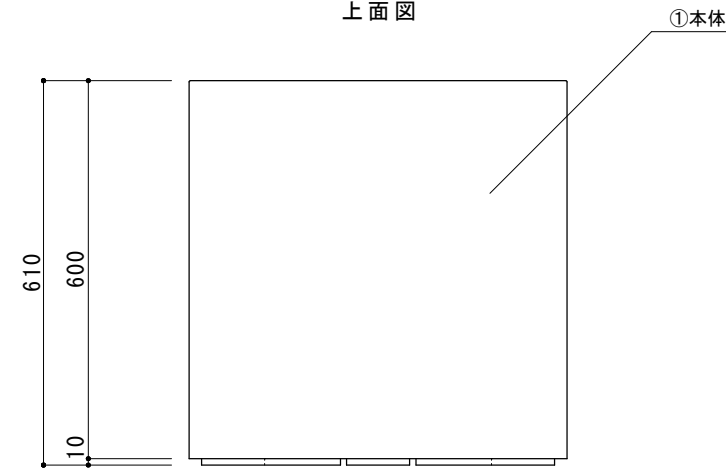

立面図

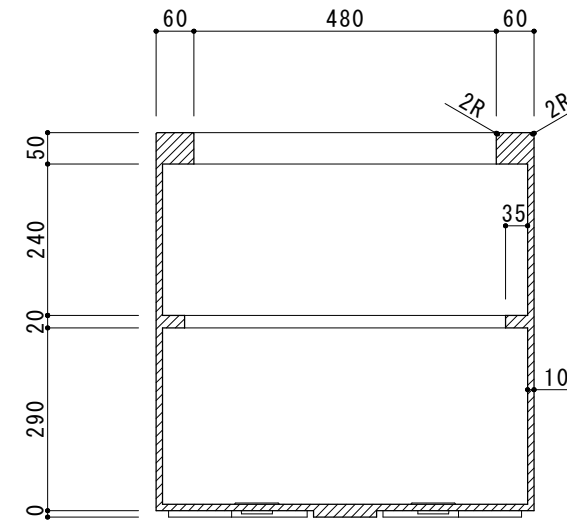

断面図

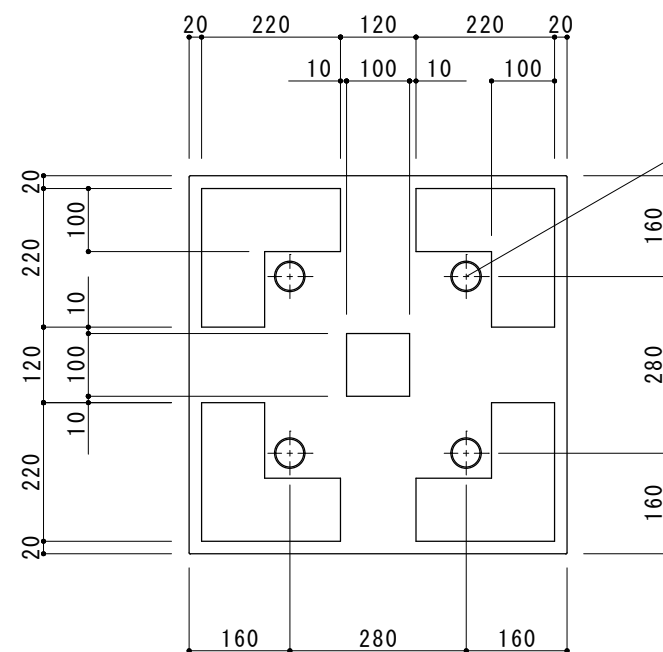

底面図

品番	色	仕様
HCB-6060-WH	ホワイト	日塗工 FN-93 3分艶
HCB-6060-BK	ブラック	日塗工 FN-15 3分艶
HCB-6060-GR	ブルーグレー	日塗工 F65-40B 3分艶

②	排水穴	ABS 穴径φ45
①	本体	FRP(ガラス繊維強化プラスチック) アクリルウレタン樹脂塗装 ゆず肌仕上
部品 No.	名称	材質・仕様

品名	FRP 大型スクエア 600 ホワイト/ブラック/ブルーグレー	作成年月日	2020.12.10
品番	HCB-6060-WH/BK/GR	縮尺	1/12
重量/容量	15 kg / 196 L	株式会社 トーシンコーポレーション	

寸法誤差/±5

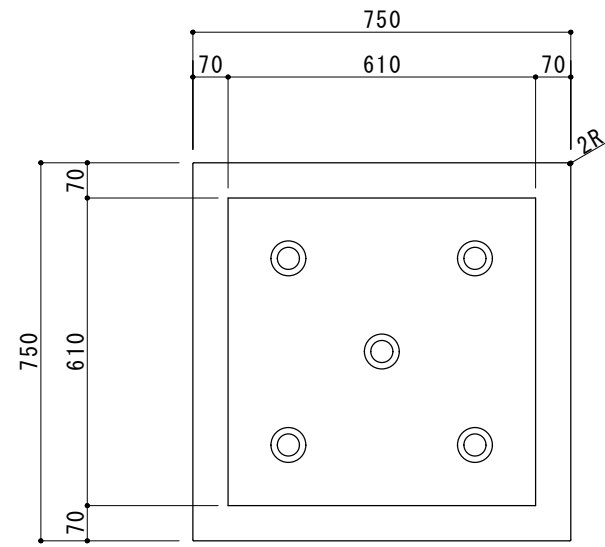

上面図

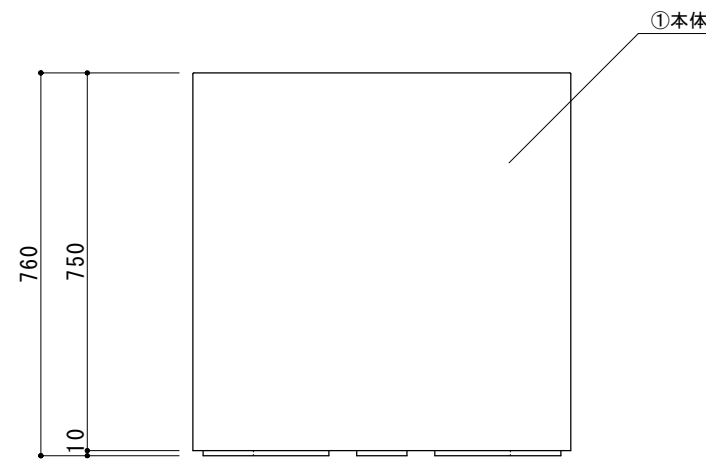

立面図

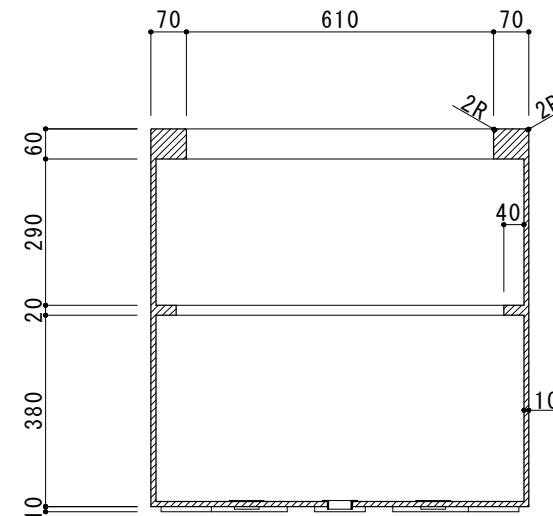

断面図

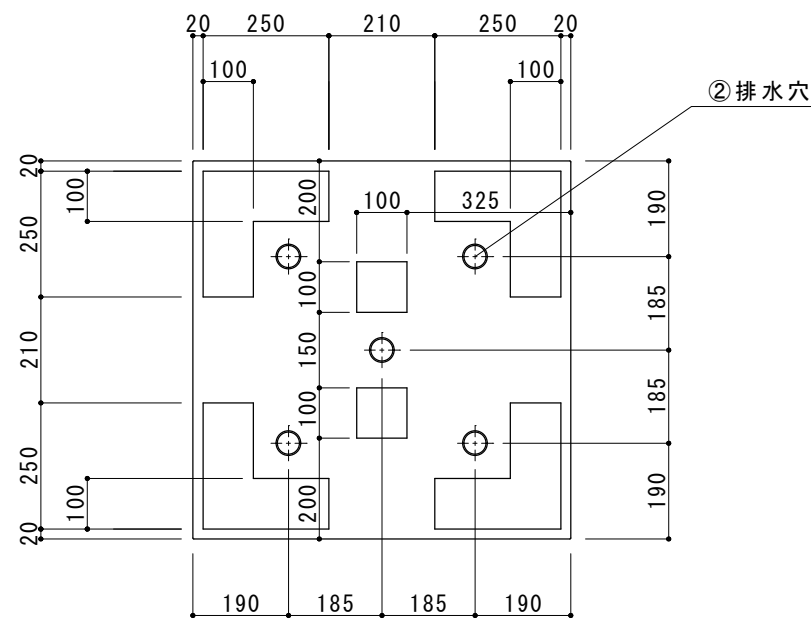

底面図

寸法誤差/±5

品番	色	仕様
HCB-7575-WH	ホワイト	日塗工 FN-93 3分艶
HCB-7575-BK	ブラック	日塗工 FN-15 3分艶
HCB-7575-GR	ブルーグレー	日塗工 F65-40B 3分艶

②	排水穴	ABS 穴径φ45
①	本体	FRP(ガラス繊維強化プラスチック) アクリルウレタン樹脂塗装 ゆず肌仕上
部品 No.	名称	材質・仕様

品名	FRP 大型スクエア 750 ホワイト/ブラック/ブルーグレー	作成年月日	2020.12.10
品番	HCB-7575-WH/BK/GR	縮尺	1/15
重量/容量	23 kg / 390 L	株式会社 トーシンコーポレーション	

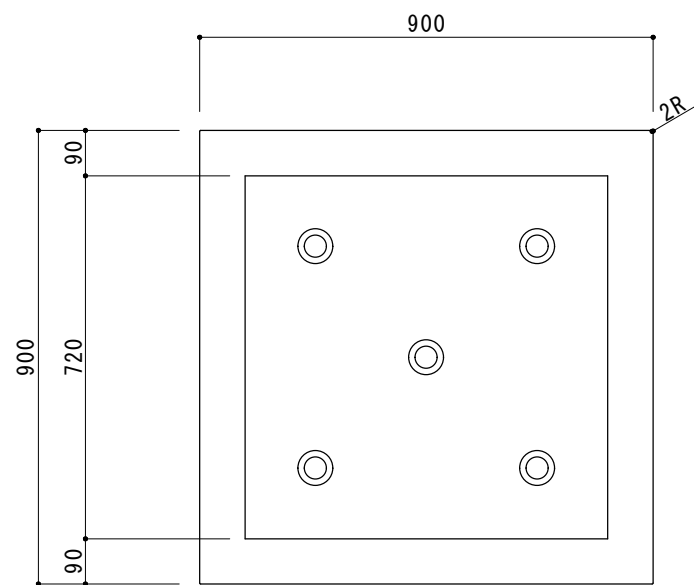

上面図

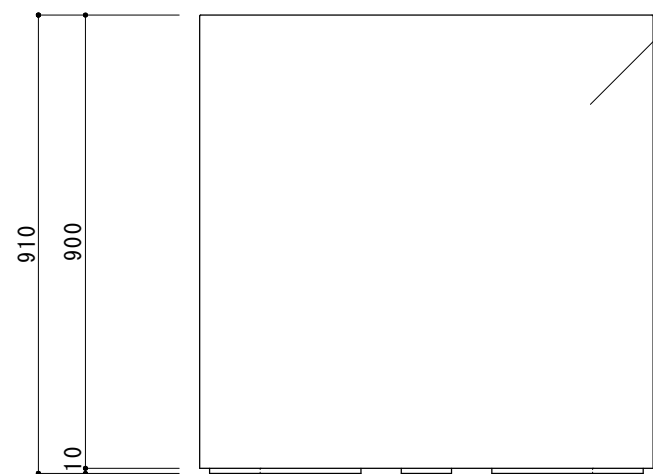

立面図

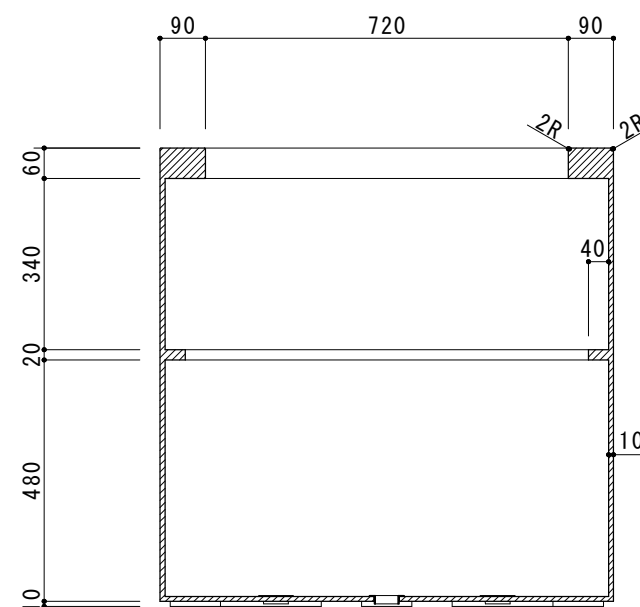

断面図

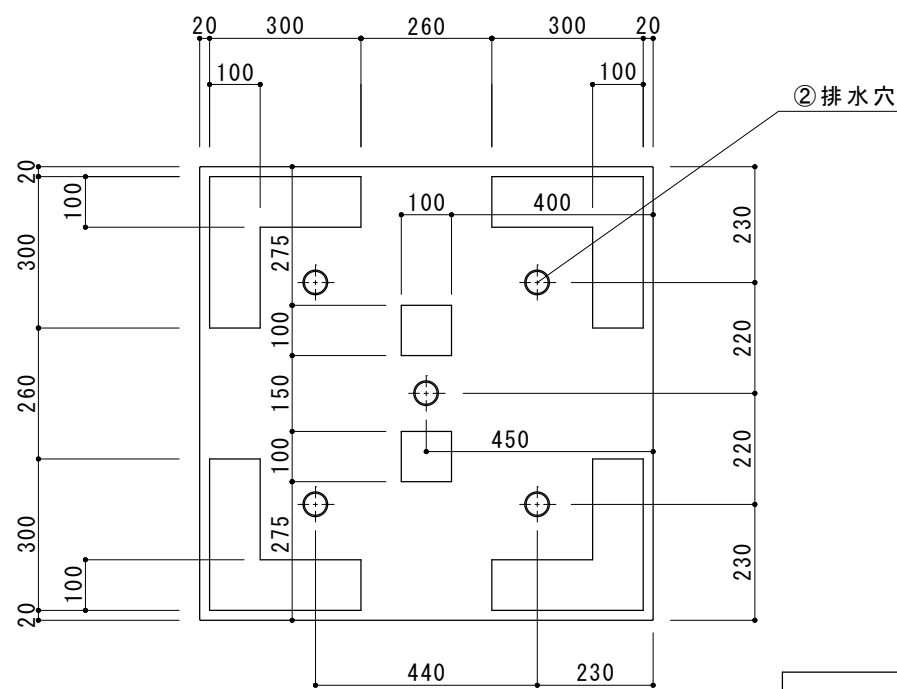

底面図

寸法誤差/±5

品番	色	仕様
HCB-9090-WH	ホワイト	日塗工 FN-93 3分艶
HCB-9090-BK	ブラック	日塗工 FN-15 3分艶
HCB-9090-GR	ブルーグレー	日塗工 F65-40B 3分艶

②	排水穴	ABS 穴径φ45
①	本体	FRP(ガラス繊維強化プラスチック) アクリルウレタン樹脂塗装 ゆず肌仕上
部品 No.	名称	材質・仕様

品名	FRP 大型スクエア 900 ホワイト/ブラック/ブルーグレー	作成年月日	2012.12.10
品番	HCB-9090-WH/BK/GR	縮尺	1/15
重量/容量	33 kg / 682 L	株式会社 トーシンコーポレーション	