



ゲートウォール ハンディ800

取付・取扱説明書

トーシンコーポレーションの製品をお買い上げいただき、まことにありがとうございます。
末永くご愛用いただくために、この「取付・取扱説明書」をよくお読みいただき正しい施工とご使用をお願いします。

施工上の注意事項

1. 軟弱地盤でのコンクリート基礎埋め込み深さ、周囲幅は充分に取ってください。
 2. 付属部材の取付けの際は、締め過ぎにご注意ください。
電動ドライバーをご使用の際は、低速回転で締め付けてください。
 3. 電気配線や結線工事は、電気有資格者にご依頼ください。
 4. 本門柱セットにインターフォン、ポスト、照明、表札は含まれていません。別途ご購入ください。
 5. オプション品（照明・インターフォン等）取付の際、穴開け加工で振動ドリルをご使用の場合、キリ貫通裏部が大きく破損して剥離する可能性があります。回転ドリルをご使用ください。
- ⚠ 本製品は製品の特性上通気孔を背面ポスト下部に2箇所設けてあります。恐れ入りますが、孔を塞ぐことの無きようお願い致します。
- ⚠ 本製品はFRP製のため、穴加工時にはFRP用ドリル刃等、適した工具をご使用ください。
- ※ 梱包が水濡れにより、製品にダンボールの色が付着する場合があります。シート等で養生するようにお願いします。

5 LED照明付き笠木タイプ (LED、スイッチング電源の結線)

1. LEDのコードとスイッチング電源をコードに付いているコネクタを使用して結線して下さい。このとき、結線するコードが同色であることを確認し、コネクタを必ず奥まで差込んで下さい。(下図参照)
2. 結線が完了した後、門柱天面にクリアのシリコンコーキング剤を回し笠木と門柱を接着固定して下さい。※接着の際は、コーキングがはみ出さない様ご注意ください。
- 3.

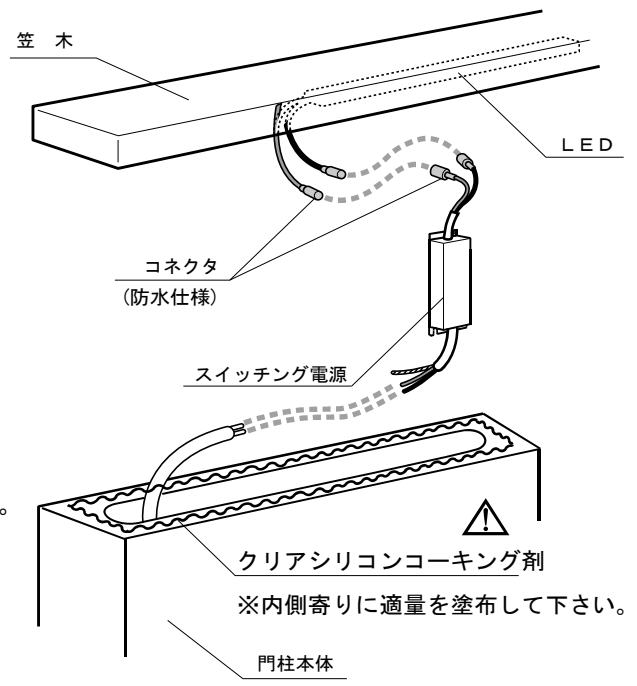

配線が逆の場合、点灯しません。コードの色をお確かめになり、間違いないようにお願いします。

⚠ アース線を接続してください。
・必ずD種（第三种）設置工事を施してください。
★不良の場合、感電、漏電の原因となります。

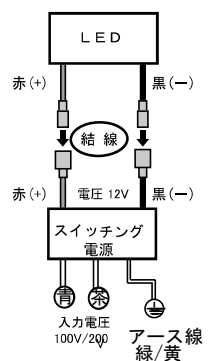

⚠ コンクリートボンドのご使用はお避け下さい。
コンクリートボンドで笠木と本体を固定しますと、緊急の対応時に笠木もしくは本体を傷つけてしまう可能性があります。

カラーシリコンコーキング剤を使用しますと、塗布量過多塗布位置によっては笠木と本体の隙間からコーキング剤がはみ出し、外観を損ねる可能性があります。

6 インターフォンの取付

※ インターフォンは市販の露出型を別途ご購入下さい。

1. 右の図を参考に取付け位置を決めてください。
2. ドリルで配線用の穴をあけてください。
3. 配線穴の周りに水処理のシールをして下さい。
4. 取付けビス位置にドリルで穴を開け、付属のトグラを打ち込んで下さい。
5. インターフォン台座、本体の順に取付け、子機の全周をシール処理して下さい。

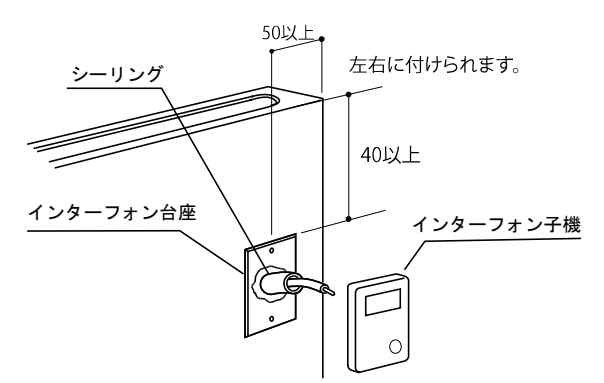

<注意事項>

本製品は、製品の特性上背面に2つの穴が設けてあります。この穴は、夏季 門柱の空洞部分の空気が膨張することによって起きる表面のひび割れを防止するための通気孔です。決して塞がないで下さい。

本製品は改良の為予告なしに仕様等を変更することがありますのでご了承ください。

設計図

ハンディ800 ホワイト

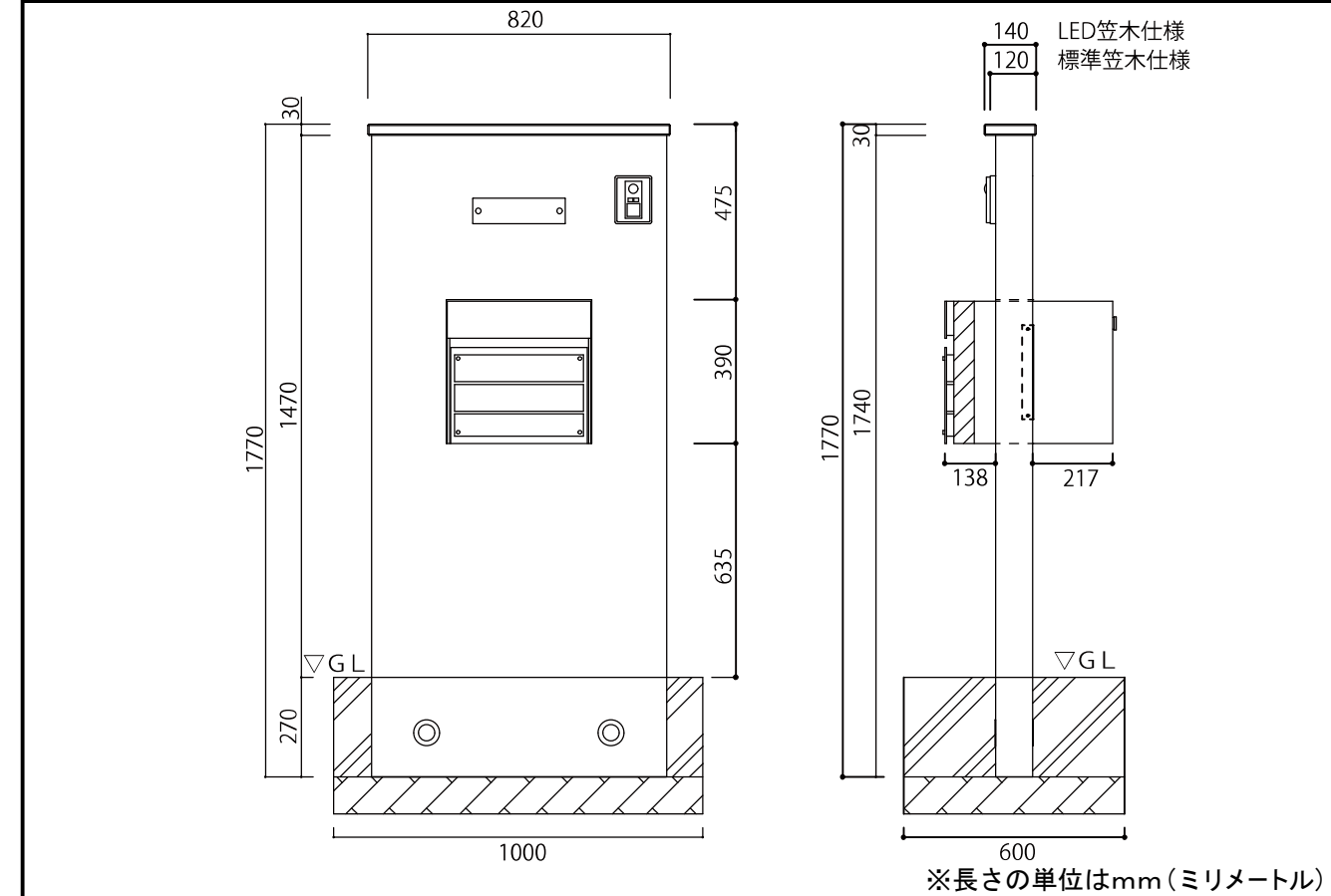

※長さの単位はmm(ミリメートル)

梱包内容

本体

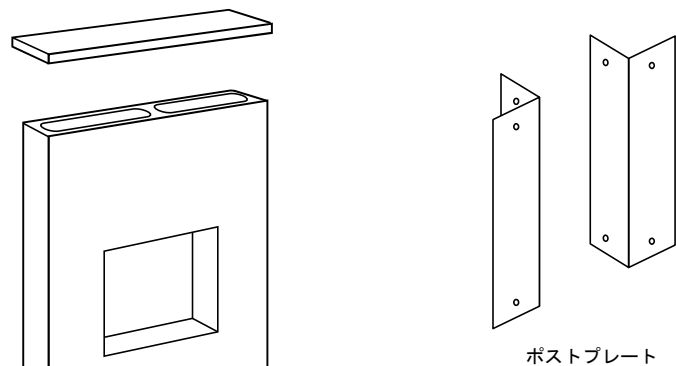

ポストプレート

本体	1
笠木	1
アンカートグラー (白)	8
取扱説明書	1
補修塗料	1

照明

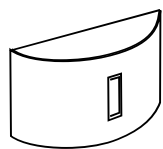

(オプション品)

ネームプレート



(オプション品)

ポスト

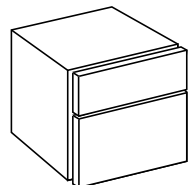

パナソニックコンポーF (オプション品)

施工の手順

1 門柱の設置

1. 門柱を埋込み穴に設置し、向きを確認して仮固定して下さい。
2. 門柱に補助棒などを差し込み、自立させて下さい。
3. 各種配線を露出しておいて下さい。
4. 寸法、門柱の水平・垂直を確認し、コンクリート打をして下さい。
※配線の先端は、室内側との接続まで地表に仮出して下さい。

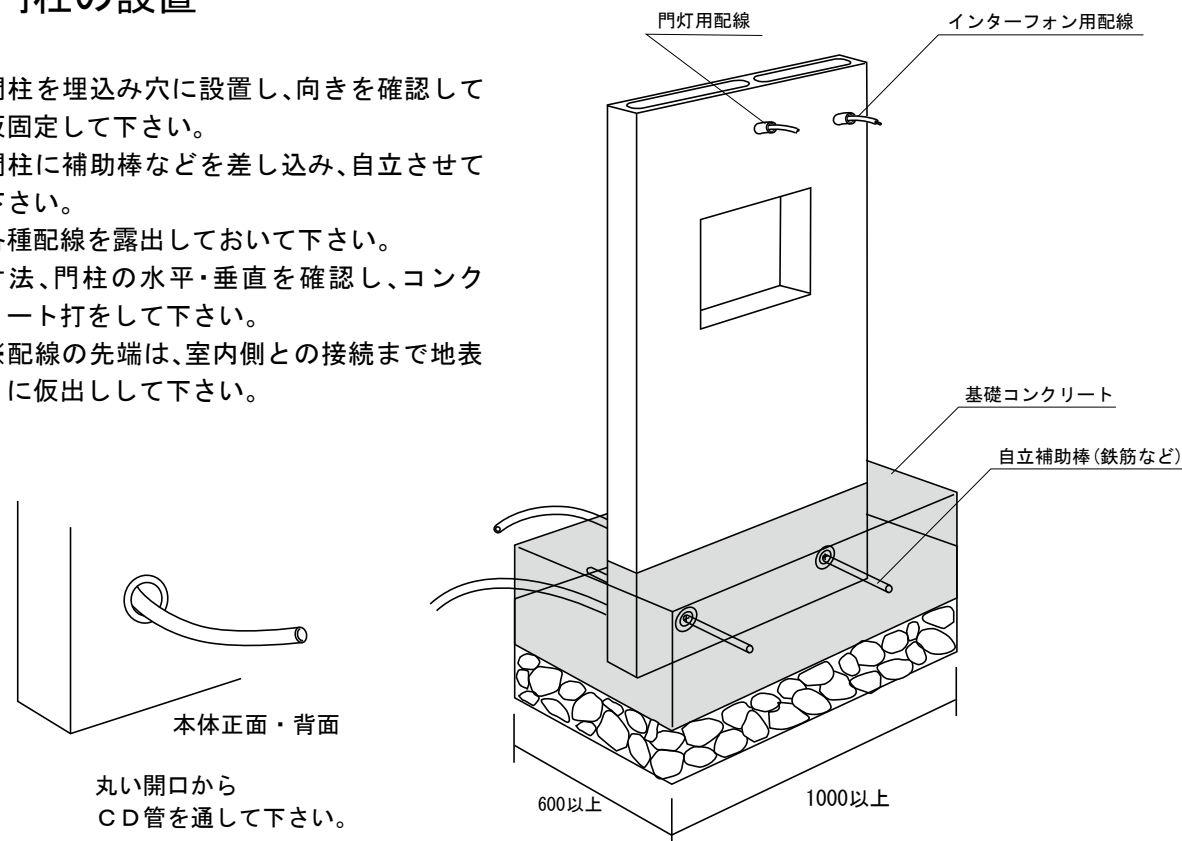

2 ポストの取付

1. パナソニックコンポー F の施工説明書にある施工手順のポール施工 (①本体のロックアウト穴 4 個を打ち抜く) を参考にしてください。
2. ロックアウト穴に付属の M4 トラスネジを外側から差し込み、ポスト内側から、AZ ワッシャー、スプリングワッシャー、袋ナットの順でポストプレートをしっかりと固定します。
3. 門柱側に取り付けられた M4 ネジをはずし、ポストプレートを門柱にしっかりと固定します。
4. 必要によりポスト周囲にコーキングを行なってください。

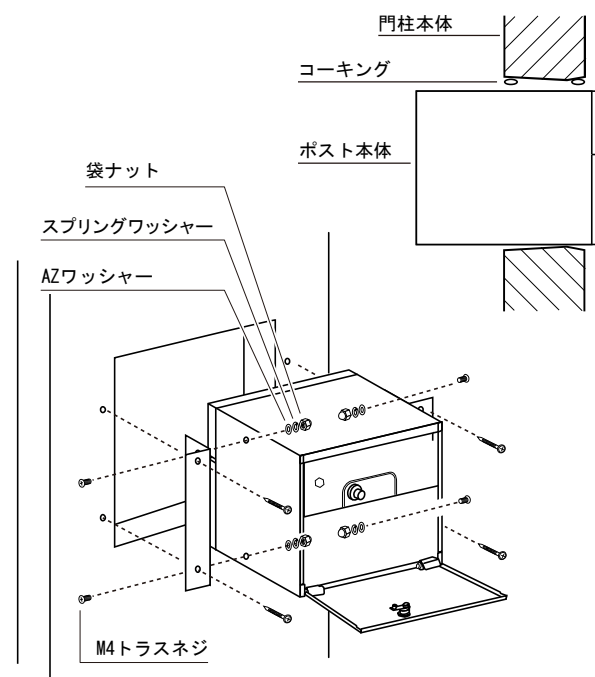

3 ネームプレートの取付

1. 右図を参考に門柱本体にネームプレートを取り付ける位置を確認してマーキングします。
2. ドリル (φ7~8) で穴を開けてください。
3. ゴミを除いて多用途接着剤を注入します。
4. ネームプレート (ボルト部分) を差し込みます。
※詳しくは、ネームプレートの施工説明書をご覧ください

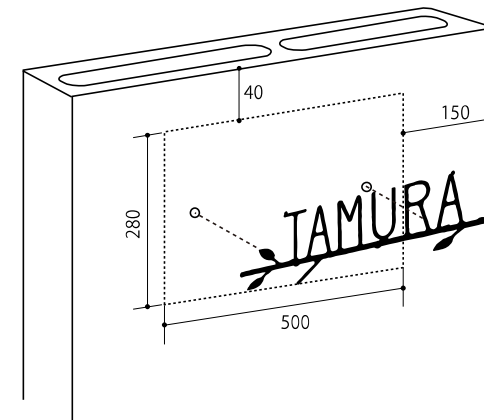

⚠ 本製品はFRP製のため、穴加工時にはFRP用ドリル刃等、適した工具をご使用ください

4 LED照明無し笠木タイプ

※トーンオリジナルLED照明ML-F10 添付の「施工説明書」を参考に取付けて下さい。

1. 右の図を参考に取付位置を決めて下さい。門灯用配線の穴をあけ、取付用アンカートグラー (白) を打つ位置を決定し、右図の破線範囲内にて印を付け、Φ10ドリルで穴を開け、取付用アンカートグラーを打ちこんでください。
2. 取付用アンカーに、照明器具付属の照明台座を取付けて下さい。
※照明器具に同梱の取扱説明書に従って工事を行って下さい。

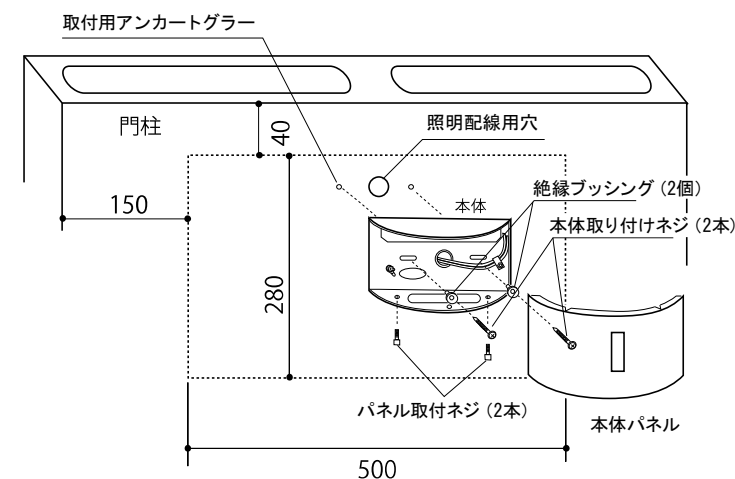

⚠ 本製品はFRP製のため、穴加工時にはFRP用ドリル刃等、適した工具をご使用ください